

取扱説明書

保証書付

保管用

製造番号

ATEX

リリースガンホット&クールプラスアーム

品番 AX-HX237



目次

⚠ 安全上のご注意 …… 1 ~ 4	📁 保管について …… 16
🗂 梱包内容と各部の名称 …… 5	🔧 故障かなと思ったら …… 17
👤 使いかた …… 6 ~ 15	⚙ 仕様 …… 18
🧼 お手入れ …… 16	♡ 保証とアフターサービス… 裏表紙

このたびはAX-HX237をお買い上げいただき、誠にありがとうございます。
ご使用前に、この取扱説明書をよくお読みのうえ、正しくご使用ください。
なお、この取扱説明書には保証書がついています。お読みになられたあとも、大切に保管してください。

※デザイン仕様を一部変更している場合があります。ご了承ください。

！安全上のご注意

ご使用になる人や他の人への危害、財産への損害を未然に防止するために必ずお守りいただく事を説明しています。

警告表示の意味 表示内容を見逃して誤った使いかたをしたときに生じる危害や損害の程度を、次の表示で示しています。



警告

この表示の欄は、「死亡または重傷を負う可能性が想定される」内容です。



禁止を促す記号



注意

この表示の欄は、「傷害を負う可能性または物的損害のみが発生する可能性が想定される」内容です。



強制を促す記号

！警告

症状について



次の人は使用しないでください。症状を悪化させるおそれがあります。

- 医師から皮膚や筋肉への刺激を禁じられている人
例：血栓 [そく (塞) 栓] 症、重度の動脈瘤、急性静脈瘤、各種皮膚炎、皮膚感染症

自分で意思表示のできない方や身体の不自由な方には使用させないでください。けがの原因になります。



次のような人は必ず医師とご相談の上で使用ください。

事故や健康を害するおそれがあります。

- ペースメーカーなどの電磁障害の影響を受けやすい体内植込み型医用電気機器を使用している人
- 悪性しゅよう (腫瘍) のある人
- 心臓に障害のある人
- 妊娠初期の不安定期または出産直後の人
- 糖尿病などによる高度な末しょう (梢) 循環障害からくる知覚障害のある人
- 皮膚に創傷のある人
- 安静を必要としている人
- 体温38℃以上 (有熱期) の人
例：急性炎症症状 [けん (倦) 怠感、悪寒、血圧変動など] の強い時期、衰弱しているとき
- 骨粗しょう症の人、せきついの骨折、ねんざ、肉離れなど、急性 [とう (疼) 痛性] 疾患の人
- 背骨に異常のある人又は、背骨が曲がっている人
- 温度感覚喪失が認められている人
- けんしょう (腱鞘) 炎の人
- その他、医療機関で治療中の人

使用中身体に異常を感じたときはすぐに使用を中止してください。健康を害するおそれがあります。

ご使用について



幼児やお子様を使用させたり、本体で遊ばせたりしないでください。

思わぬ事故の原因になります。

使用前に必ず、本体やアタッチメントに破損がないか確認し、破損がある場合は使用しないでください。故障した場合には、勝手に修理などせず、販売店または製造販売元に連絡してください。

事故やけがの原因になります。

頭部・骨部・のど・胸部・皮膚の弱い部分には使用しないでください。

事故やけがの原因になります。

他の運動器や美容器と同時に使用しないでください。

健康を害するおそれがあります。

使用部位に装身具をつけて使用しないでください。

事故やけがのおそれがあります。

本体をこたつの中に入れて使用しないでください。

事故やけがの原因になります。

振動部にピンや針金など鋭利な物を入れたり刺したりしないでください。

故障やけがの原因になります。

高温のものや火気の近くでは使用しないでください。

変形や故障の原因、発火のおそれがあります。

使用中は眠らないでください。

無意識での使用は身体への異常やけがの原因になります。

ご使用前に本製品が正しく動作するか確認してください。

事故やけがのおそれがあります。

しばらく使用しなかった場合は機器が正常に、かつ、安全に作動することを確認してください。

事故やけがの原因になります。



本製品は手に持って使用することを意図して作られています。必ず手に持ってまたは、専用アームにセットしてお使いください。

事故やけがの原因になります。

振動部に負荷のかかる状態で放置しないでください。

事故や故障の原因になります。

! 安全上のご注意

電源について



ケーブルを傷つけたり、加工したり、無理に曲げたり、引っ張ったり、ねじったりしないでください。また、重い物を乗せたり、挟み込んだりしないでください。感電・ショート・火災の原因になります。

収納時にケーブルをスタンドに巻き付けしないでください。

コードに負荷がかかり断線し、ショート火災などの原因になります。

USB端子に金属やゴミを付着させないでください。

感電・ショート・火災の原因になります。

異常(故障)について



故障を発見したときはすぐに使用を中止し電源を切ってください。

事故やけがの原因になります。

故障した場合には、勝手に修理などせず、販売店または製造販売元に連絡してください。

事故やけがの原因になります。

アタッチメントについて



アタッチメントを取付けていない状態では使用しないでください。

付属品のアタッチメント及び充電スタンド以外は使用しないでください。

温冷アタッチメントの開口部をふさがないでください。

事故やけがの原因になります。



ご使用の際は、アタッチメントが奥までしっかり差し込まれた状態で使用してください。

本製品は振動しますので、落とさないようにしっかり握って使用してください。

温冷アタッチメントのヒーターを使用する際は、熱くなりますから同じ箇所での連続使用には十分注意して使用してください。

やけどの原因になります。

その他



改造はしないでください。また、機器が故障した場合には、勝手に修理などせず、販売店又は製造販売元に連絡してください。

注意

ご使用について



本体に強い衝撃や荷重をあたえないでください。

故障や事故の原因になります。

振動部を強く引っ張らないでください。振動部が外れるおそれがあります。

事故やけがの原因になります。

浴室などの湿度の高いところでは使用しないでください。

故障や事故の原因になります。

使い始めは弱い刺激で使用してください。

初めから刺激を強くすると健康を害するおそれがあります。

体や手が濡れている状態で触れないでください。

故障や事故の原因になります。

本製品は防水仕様ではありませんので、水のかかる場所や湿気の多い場所での保管はお避けください。

感電やけがの原因になります。

強く押して使用しないでください。

事故やけがの原因になります。

強い衝撃や無理な力を与えないでください。

故障や事故の原因になります。

骨部や又は皮膚の弱い部分には使用しないでください。

事故やけがの原因になります。



1回の使用は10分以内にしてください。また、同一箇所への連続使用は、1分以内にしてください。

長時間の連続使用は、必要以上の刺激となり逆効果やけがの原因になります。

ご使用前に必ず取扱説明書をお読みの上、正しくご使用ください。

事故やけがの原因になります。

商品は、定期的に点検してください。

事故やけがの原因になります。

使用中、髪や指などが巻き込まれないようにしてください。

事故やけがの原因になります。

梱包内容と各部の名称

梱包内容の確認

開梱したら、ご使用になる前に以下のものが揃っているか確認してください

- ・リリースガン本体
- ・専用アーム
- ・収納ケース
- ・二股USBケーブル
- ・取扱説明書
- ・温冷アタッチメント
- ・アタッチメント
- ・固定バンド
- ・充電スタンド

各部の名称

本体

操作部



振動レベル
表示ランプ

電源/
強度調節ボタン

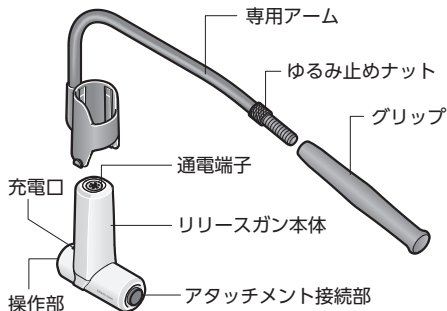

付属品

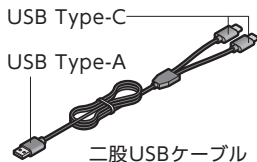

収納ケース



取扱説明書



固定バンド



👤 使いかた

ご使用前の準備

充電する際は、本体の電源をOFFにしてから行ってください。

充電する

1 本体と充電機器をUSBコードでつなぐ

❶ 充電スタンド背面の充電口に、付属の二股ケーブル片側のType-C側を接続します。

※充電スタンドを使用しない場合は、リリースガン本体の充電口に、付属の二股ケーブル片側のType-C側を接続します。

❷ 充電スタンドにリリースガン本体をセットします。正しくセットしないと転倒するおそれがあります。

❸ 温冷アタッチメントも充電が必要な場合は、同時に温冷アタッチメントの充電口にもう片側のType-C側に接続します。

※奥までしっかり差し込んでください。

※本体と温冷アタッチメントは同時でも、それぞれ個別でも充電できます。

※充電時は操作部周辺が熱くなります。異常ではありません。

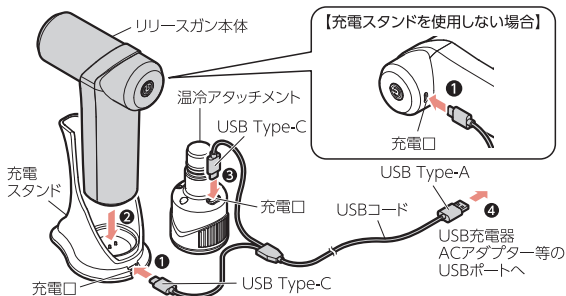

❹ USBコードのType-A側に市販のUSB充電器 ACアダプター(5V2A)のUSBポートに接続します。

👤 使いかた

2 充電を開始する

充電中のLED表示は「本体」「温冷アタッチメント」の充電容量により変わります。LED表示は表を参照ください。

本体



LED

充電容量	LED表示状態
充電電量 10%~25%	赤点滅
充電電量 26%~50%	青点滅
充電電量 51%~95%	緑点滅
充電電量 96%~100%	緑点灯

温冷
アタッチメント



LED

充電容量	LED表示状態
充電電量 10%~90%	赤点滅
充電電量 91%~100%	赤点灯

3 本体を充電機器から取り外す

USBコードを本体/温冷アタッチメントと充電機器の両方から外してください。

⚠️ 注意

- 充電中は動作しません。
- 充電する前に本体・USBコードに破損がないか確認してください。
- USBコードを接続する際は、奥までしっかりと挿し込んでください。
- 市販のUSB充電器 ACアダプターを使用する場合は、定格出力DC5V 2Aのアダプターを使用してください。
- 満充電しても使用時間が短くなった場合、充電電池の寿命と考えられます。
- 月に一回は動作させて、充電を行ってください。長期間充電しないでおくと充電ができなくなることもあります。
- 充電残量が10%以下になると、赤LEDが点滅しますので、充電してください。

充電時間と動作時間の目安

※約 1 kgの負荷をかけた状態で使用した場合の動作時間を記載しています。

名称	充電方法	充電時間	動作時間 (負荷状態)
リリースガン本体	同時充電	約3時間	弱) 1500回転 : 約3.3時間 強) 3000回転 : 約2.3時間
	単独充電	約3時間	
温冷アタッチメント	同時充電	約2.5時間	HOT (弱) : 約2.5時間 HOT (強) : 約2時間
	単独充電	約2.5時間	COOL (弱) : 約40分 COOL (強) : 約30分

※動作時間はアタッチメントの押さえる力によって動作時間が極端に短くなる場合があります。
※充電時間は、USB充電器 ACアダプター (5V 2A)を使用した場合です。

収納ケースの使用法

使用後は、リリースガン本体と付属品は収納ケースに収納して保管できます。
収納ケース内の形状に合わせ、各パーツごとに収納してください。

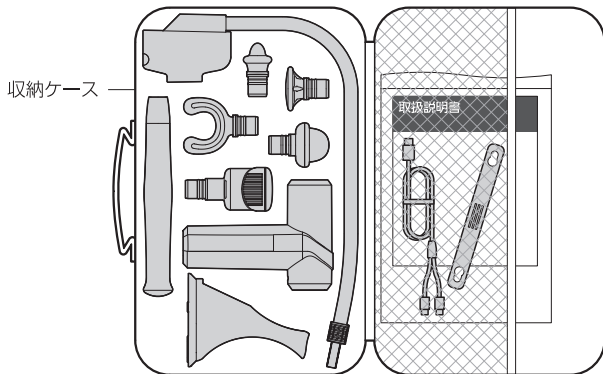

人 使いかた

専用アームとリリースガンの取り付け

1 専用アームを組み立てる

① グリップを矢印の方向に、止まるところまでしっかりねじ込みます。

② ゆるみ止めナットを矢印の方向に締め込み、グリップをしっかりと固定します。

※ゆるみ止めナットを締めても、使用中にグリップがゆるむことがあります。ゆるんだときは、グリップ及びゆるみ止めナットを締め直してください。

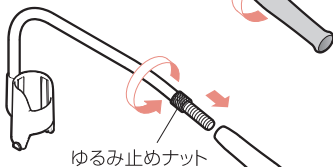
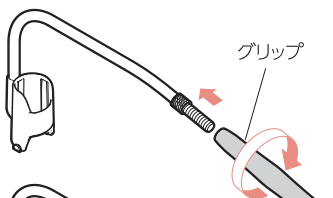

ゆるみ止めナット

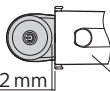

1~2mm

ホルダー

2 リリースガンを取り付ける

① リリースガン本体をホルダーから約1~2mm程度開けた位置まで挿し込んでください。

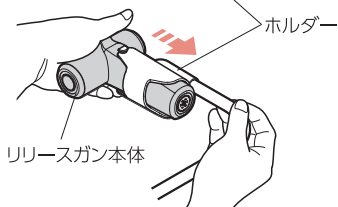

リリースガン本体

② 固定バンドをホルダーにひっかけて、リリースガン本体を固定します。

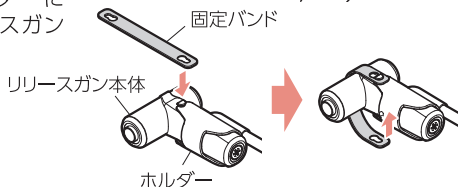

取り外しかた

固定バンドを外し、リリースガン本体のグリップ底面を指で押し、矢印方向に取り出します。



注意

電源ボタンに触らないよう
注意してください。

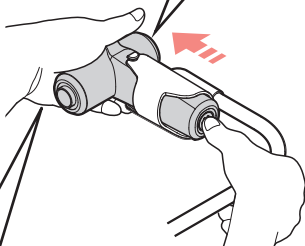

注意

リリースガン本体が
飛び出さないよう、
手を添えてください。

- ※振動で本体が外れないように、取り外しにくい仕様となっております。
- ※本体をホルダーに挿し込む機構上、本体に擦れ等のよごれが発生する場合がありますが不良ではありません。

人 使いかた

操作のしかた

1 アタッチメントを取り付ける

電源がOFFの状態になっていることを確認して、リリースガンにアタッチメントを取り付けます。

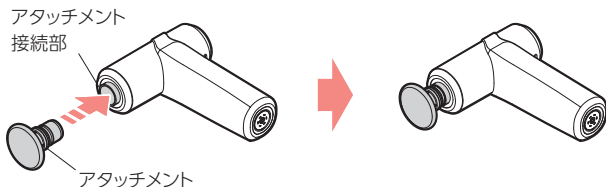

- ※奥までしっかりと挿し込んで隙間がないことを確認してください。
- ※アタッチメント接続部にまっすぐ差し込んでください。
- ※しっかりと固定されるよう、抜き差しは固くなっています。

取り外しかた

アタッチメントの樹脂部を指でつまんでまっすぐに引き抜きます。

※温冷アタッチメントを外すときは、スイッチ部に触れないように引き抜いてください。

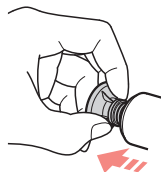

⚠ 注意

- 球形アタッチメントの先端をつまむとはがれるため、必ず樹脂部をつまんでください。

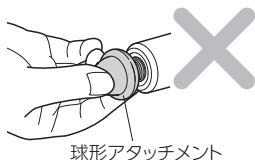

POINT

●アタッチメントの種類は下記の5種類あります。



球形

弾力性が高く、軽やかなタッピングで様々な部位に使用できます。



丸平形

面タイプなので幅広い部位へのアプローチ



砲弾形

手のひら、足裏などピンポイント部位へ



U字形

前腕・脊柱、アキレス腱など



円柱形

(温冷アタッチメント)

先端部が温冷し、様々な部位に使用できます。

温冷アタッチメントについて

調整ボタンを操作することで、先端部の温／冷を切り替えることができます。

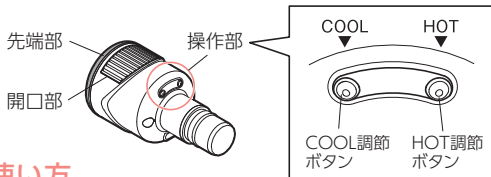

LED表示

	HOT	COOL
弱	暗い 赤点灯	暗い 青点灯
強	明るい 赤点灯	明るい 青点灯

使い方

- HOT / COOL 調節ボタンどちらかを長押しして、電源を入れます。**
 - ・開口部が点灯 (HOTのときは赤色、COOLのときは青色) し、弱で開始します。
- HOT / COOL 調節ボタンを再度押しして、強さを調節します。**
 - ・押すごとに弱⇄強と強度が切り替わり、同時に開口部のLEDの明るさが変わります。
- HOT / COOL 調節ボタンを長押しして、電源を切ります。**
 - ※COOLの使用は、10分以内になしてください。連続使用は故障の原因となるため行わないでください。
 - ※充電残量が10%以下になると、赤LEDが点滅しますので、充電してください。(P.6,7参照)
 - ※COOL使用後は、表面のプレートが原理的に電源を切った直後、熱くなります。異常ではありません。
 - ※HOT使用時、激しい熱刺激を感じたらすぐに離してください。

人 使いかた

2 電源を入れる

本体操作部の電源ボタン(🔌)を約0.5秒間、長押しして電源ONにします。

振動レベル1から始まり、電源ボタンを押すたびにレベルが上がります。レベル5は最高速となっています。

もう一度押すと停止します。

好みの振動レベルに合わせてご使用ください。



POINT

- 振動レベルは「振動レベル表示ランプ」の色で確認できます。



振動レベル表示ランプ

振動レベル	振動レベル表示ランプ	振動回数(約)
1	🔌 白点灯	1500回/分
2	🔌 青点灯	1900回/分
3	🔌 黄点灯	2300回/分
4	🔌 紫点灯	2700回/分
5	🔌 赤点灯	3000回/分

- 充電残量が10%以下になると、赤LEDが点滅しますので、充電してください。(P.6,7参照)

3 終了する

電源オフにする場合は、電源ボタン  を約0.5秒間、長押しします。



注意

- 水につけたり、浴室での使用や水洗いはしないでください。
- 骨部や又は皮膚の弱い部分には使用しないでください。
事故やけがの原因になります。

人 使いかた

使用例

リリースガン

首～肩

- ・球形
- ・円柱形
- ・砲弾形



腕

- ・球形
- ・円柱形

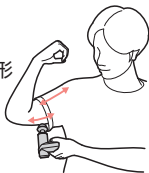

脚 (ふともも)

- ・丸平形
- ・円柱形



足裏

- ・砲弾形
- ・丸平形



脚 (ふくらはぎ)

- ・U字形
- ・円柱形
- ・丸平形



専用アーム

背中

- ・球形
- ・丸平形
- ・円柱形

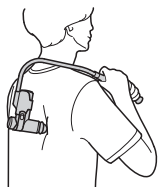

わき腹

- ・球形
- ・円柱形



⚠ 注意

- 力を入れすぎると専用アームが破損することがありますのでご注意ください。

温冷アタッチメント

(COOL使用時)

目元の
引き締めケア



(COOL使用時)

ふくらはぎの
クールダウンケア



(COOL使用時)

頬の
リフトアップケア





お手入れ



警告 ●必ず電源が「切」の状態で行ってください。

- 本体はやわらかい布で、から拭きしてください。
- 汚れがひどいときは、ぬるま湯でうすめた中性洗剤にやわらかい布を浸して、よく絞って拭き、最後から拭きしてください。
- 変色などの防止のため、シンナー、ベンジンなどは使用しないでください。
- 本製品は防水仕様ではありません。水没させたり、水を直接かけて洗浄を行わないでください。



保管について

- 汚れやホコリを取ったあと、湿気の少ないところに保管してください。
- 長期間ご使用にならないときは、カバーなどをかけてホコリがつかないようにしてください。
- 幼児やお子様の手の届くところには保管しないでください。
- コード類はねじれをほどこいて保管してください。
- 本製品はリチウムイオン充電電池を内蔵しています。廃棄は必ず各都道府県、市町村の指示にしたがってください。



注意

●廃棄の際、充電残量がある場合は、止まるまで何回か使用して充電電池を使い切ってください。

🔧 故障かなと思ったら

修理に出す前にもう一度点検してください。それでも正常に動作しないときはお買上げの販売店に修理を依頼してください。絶対に分解したり、修理改造はしないでください。異常動作をしてけがや事故のおそれがあります。

動かない	電源ボタンを約0.5秒間長押ししてください
	充電中は電源が入りませんので充電を中止してからお使いください。
	再度充電を行ってください。
振動がよわい	十分に充電されていない可能性があります。 再度充電を行ってください。
	アタッチメントを強く押し当てていませんか？ 強く押し当てないようにご使用ください。
途中でとまる	電源がオンになってから約10分経過すると自動タイマーで電源がオフになります。
	再度充電を行ってください。 アタッチメントを強く押し当てると安全のために停止します。強く押し当てないようにご使用ください。
音が大きい	本製品の動作音は構造上発生するもので異常ではありません。
充電できない	周囲の環境温度によって正常に動作しない場合があります。 周囲の温度は5度～35度の環境下で充電を行ってください。
使用時間が短い	市販のUSB充電器 ACアダプターで充電する場合は定格出力 (DC5V 2A)をお使いください。
電源を切るとHOT/COOLが温かくなる	COOL使用後は、表面のプレートが原理的に電源を切った直後、熱くなります。 異常ではありません。

販売名	リリースガンホット&クールプラスアーム
商品番号	AX-HX237
定格電源	リリースガン：DC7.4V / 温冷アタッチメント：DC3.7V
消費電力	約30W
バッテリー	リリースガン：2000mAh / 温冷アタッチメント：800mAh
製品サイズ	(約) W115×L155×50 (mm)
製品重量	約390g
素材	本体：ABS樹脂、アルミニウム合金 アタッチメント：ABS樹脂、ゲル、シリコン、亜鉛合金 球形アタッチメント生地：ポリエステル、ポリウレタン 充電スタンド：ABS樹脂、シリコン、銅合金 専用アーム：アルミニウム合金、ABS樹脂、シリコン
振動数	①約1500回/分 ②約1900回/分 ③約2300回/分 ④約2700回/分 ⑤約3000回/分
タイマー	本体：約10分/温冷アタッチメント：約10分
温冷アタッチメント	HOT：2段階 COOL：2段階
生産国	中国

♡保証とアフターサービス

- 1 本製品の保証書は、下記に添付しています。保証書は必ず「お買上げ年月日」と「販売店名」など、所定事項の記入および記載内容をよくお読みのと、大切に保管してください。
- 2 保証期間は、お買上げ日より1年です。保証期間中に修理を依頼されるときは保証書をご提出のうえ、お買上げの販売店に修理をご依頼ください。
- 3 保証期間経過後の修理につきましては、修理によって機能が維持できる場合は、お客様のご要望により有料修理いたします。
- 4 弊社は「リリースガンホット&クールプラスアーム」の補修用性能部品の最低保有期間を、製造打切後最低3年間としています。性能部品とはその製品の機能を維持するために必要な部品です。
- 5 保証期間中の修理などアフターサービスについてご不明な点は、お買上げの販売店、または下記に明記しておりますカスタマーサービス課までお問い合わせください。

保証書

本製品は厳密な検査を経て出荷されたものです。お客様の正常な使用状態で万一故障した場合は、保証書に記載された期間、下記保証規約により無料修理をお約束いたします。修理は必ず本書を添えてご依頼ください。



株式会社アテックス

〒547-0014 大阪市平野区長吉川辺3-3-24
<https://www.atex-net.co.jp/>

品名 / 型番		リリースガンホット&クールプラスアーム / AX-HX237	
お買上げ年月日★		年 月 日	保証期間 お買上げ日より1年 本体
★ お客様	★ 販売店		
	★ 販売店		
★お名前		様	
★ご住所			
TEL: () -			

★欄に記入のない場合、本書は無効となることがありますので、必ず記入の有無をご確認ください。

保証規約

本書に明示した期間、条件のもとにおいて無料修理をお約束するものです。従って本書によってお客様の法律上の権利を制限するものではありません。

- 1 保証期間中であっても以下の理由またはこれに準ずる理由により生じた故障などについては本保証書は適用されません。
 - ・取扱上の不注意、誤った使用方法
 - ・天災、火災などによる故障または損傷
 - ・お買上げ後の転居等による輸送、移動、落下など
 - ・保存上の不備
 - ・弊社または弊社の指定した事業所以外で行われた修理、改造
 - ・本製品本来の使用目的以外の使用
 - ・一般家庭以外（例えば業務用の長時間使用、船舶への搭載）に使用された場合の故障および損傷
- 2 運賃諸掛り費用は原則としてお客様にてご負担願います。
- 3 無料保証期間はご購入の日から1年です。
- 4 保証の適用されない故障および保証期間経過後の故障については、有料で修理いたします。
- 5 保証書の再発行はいたしません。
- 6 本書のご提示がない場合や無料保証期間を過ぎた場合は、有料修理になります。
- 7 本書は日本国内においてのみ有効です。



株式会社アテックス

ATEX <https://www.atex-net.co.jp/>

株式会社アテックス 大阪物流センター
〒595-0074 大阪府泉大津市小津島町6-11

■修理・アフターサービスについてのご相談・お問い合わせは



カスタマーサービス
0120-486-505

受付時間 平日 10:00~12:00 / 13:00~17:00
(土・日・祝日・夏期休暇・年末年始を除く)